

日付 Date	- -	名前 Name		サーキット TRACK NAME	
レース RACE		タイム BEST RECORD		コンディション CONDITION	<input type="checkbox"/> カーペット CARPET <input type="checkbox"/> アスファルト ASPHALT <input type="checkbox"/> FEW <input type="checkbox"/> MIDDLE <input type="checkbox"/> MANY 路面ギャップ TRACK GAP
天気 WEATHER	気温 TEMP °C	湿度 HUMIDITY %	ベストラップ BEST LAP	路面温度 TRACK TEMP °C	LOW HIGH 路面グリップ TRACK TRACTION

ALUM. KNUCKLE アルミナックル

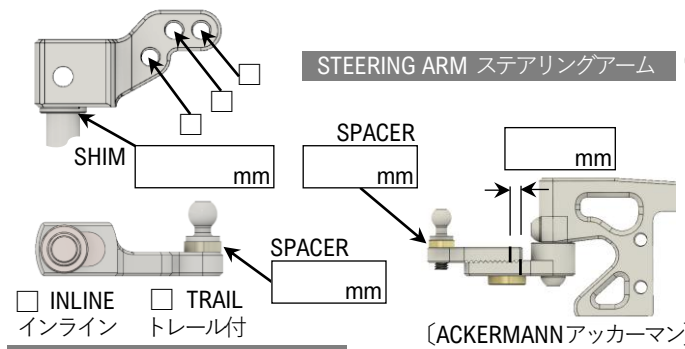

FRONT SECTION フロントサスペンション

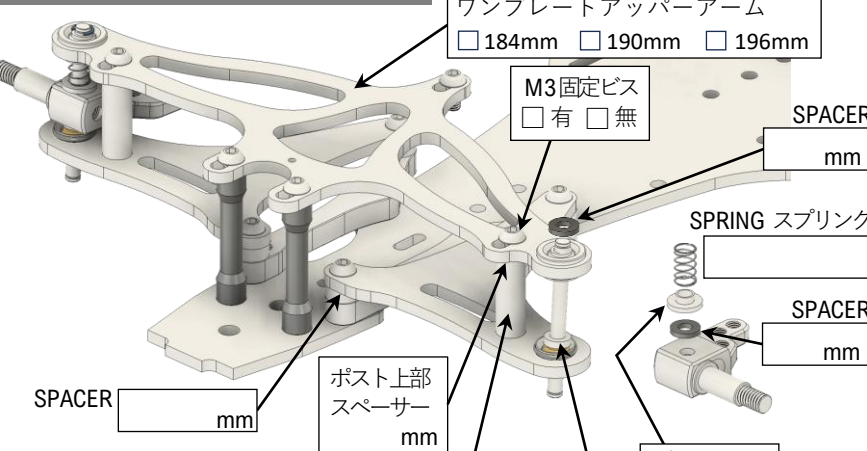

CENTER DAMPER センターダンパー

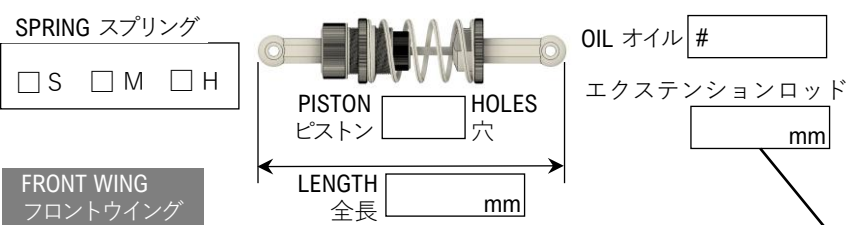

FRONT WING フロントウイング

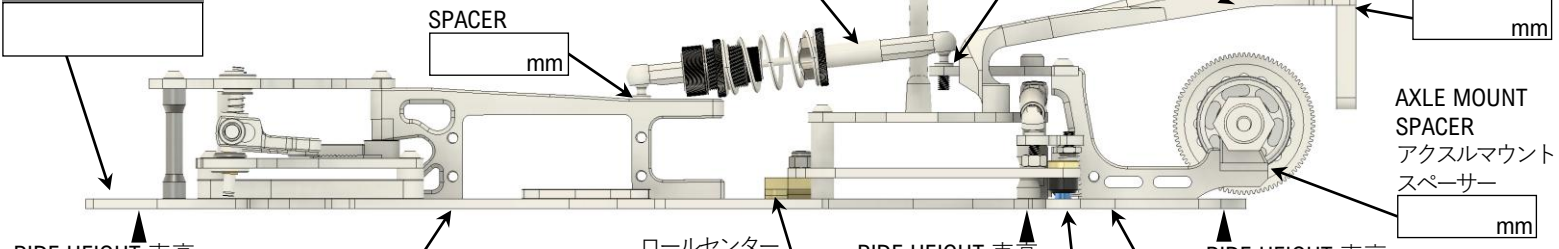

MAIN CHASSIS メインシャーシ

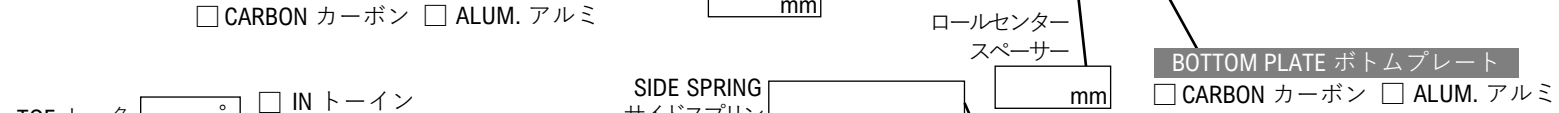

TOE トー角



WIDTH 全幅

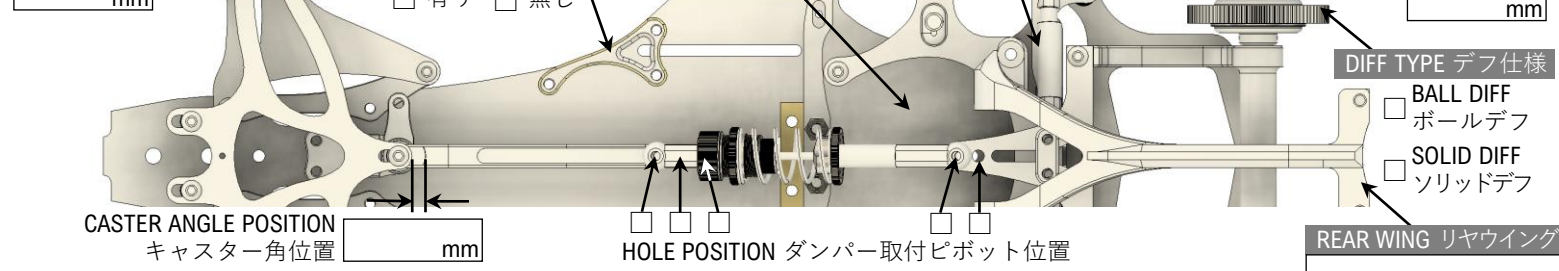

CASTER ANGLE POSITION キャスター角位置

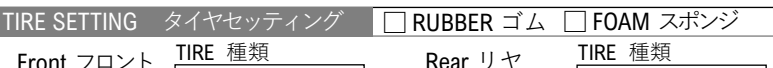

TIRE SETTING タイヤセッティング

<input type="checkbox"/> RUBBER ゴム	<input type="checkbox"/> FOAM スポンジ
Front フロント	Rear リヤ
TIRE 種類 <input type="text"/>	TIRE 種類 <input type="text"/>
DIAMETER 直径 <input type="text"/> mm	DIAMETER 直径 <input type="text"/> mm
ADDITIVE グリップ剤 <input type="text"/>	ADDITIVE グリップ剤 <input type="text"/>
ADDITIVE TIME 時間 <input type="text"/>	ADDITIVE TIME 時間 <input type="text"/>

MOTOR モーター

MOTOR モーター <input type="text"/>	ROTOR ローター <input type="text"/>
PINION GEA ビニオンギヤ <input type="text"/>	SPUR GEAR スパーギヤ <input type="text"/>
ESC アンプ <input type="text"/>	BATTERY バッテリー <input type="text"/>
BODY ボディ <input type="text"/>	TOTAL WEIGHT 全備重量 <input type="text"/>
ROLL OUT 指数 <input type="text"/>	FINAL RATIO ギヤ比 <input type="text"/>

REAR WING リヤウイング

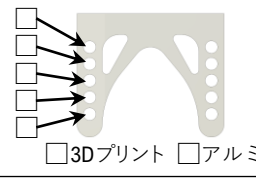

MEMO メモ