

日付 Date	2023-02-12	名前 Name	Hiro Nakatani	サーキット TRACK NAME	RCマニアックスアリーナ
レース RACE	F1チャンピオンシップ	タイム BEST RECORD		コンディション CONDITION	<input checked="" type="checkbox"/> カーペット CARPET <input type="checkbox"/> アスファルト ASPHALT <input checked="" type="checkbox"/> FEW <input type="checkbox"/> MIDDLE <input type="checkbox"/> MANY 路面ギャップ TRACK GAP
天気 WEATHER	/ 気温 / 18°C 湿度 %	ベストラップ BEST LAP		路面温度 TRACK TEMP	LOW HIGH

ALUM. KNUCKLE アルミナックル

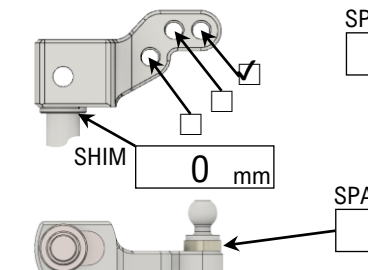

STEERING ARM ステアリングアーム

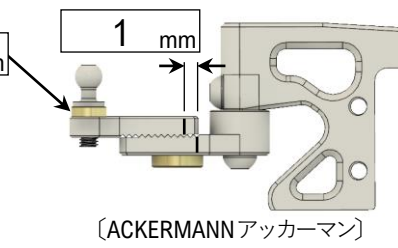

FRONT SECTION フロントサスペンダー

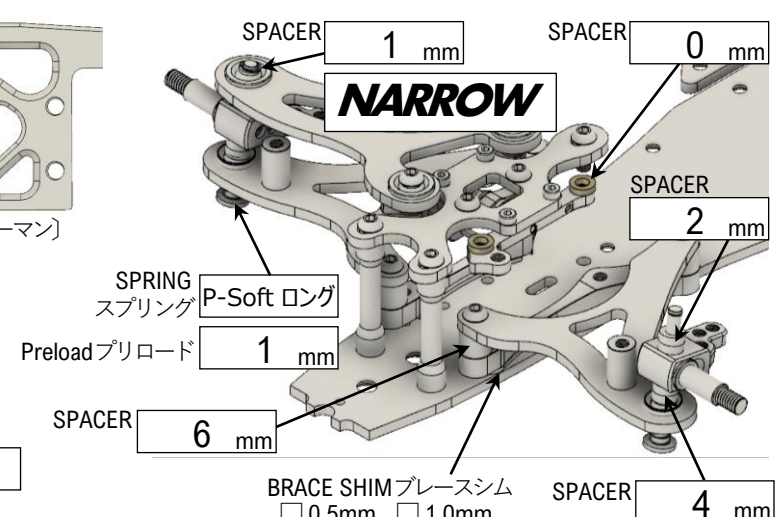

FRONT AXLE フロントアクスル

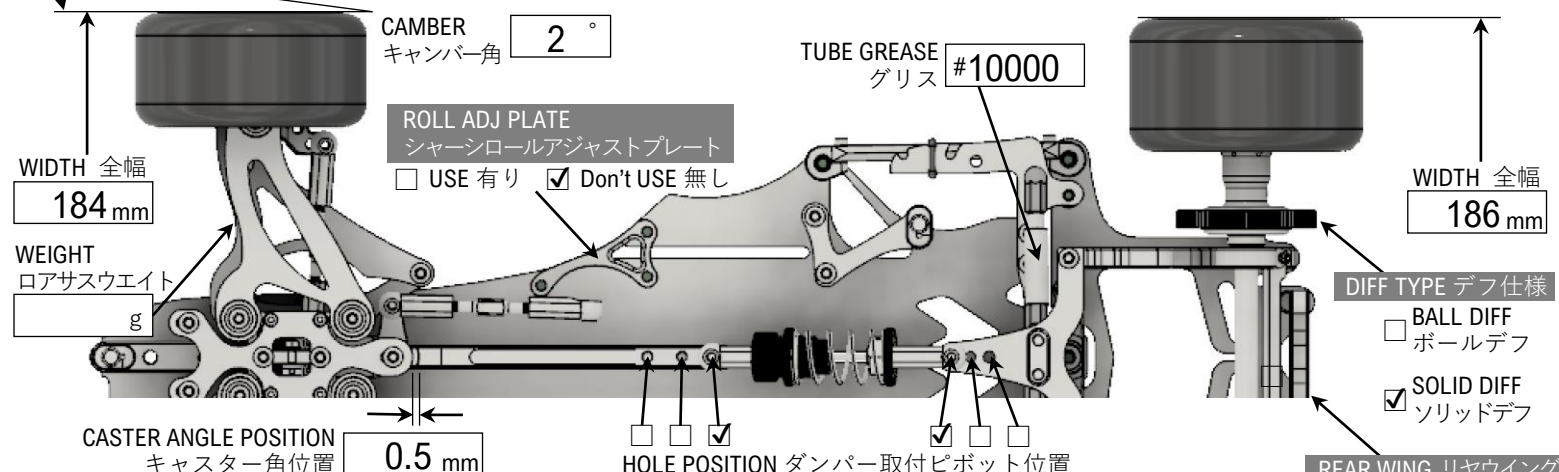
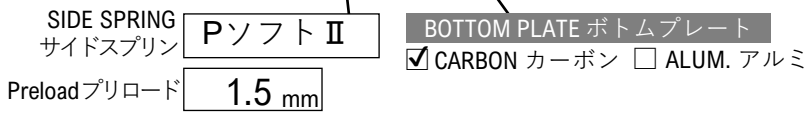
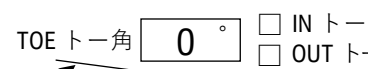
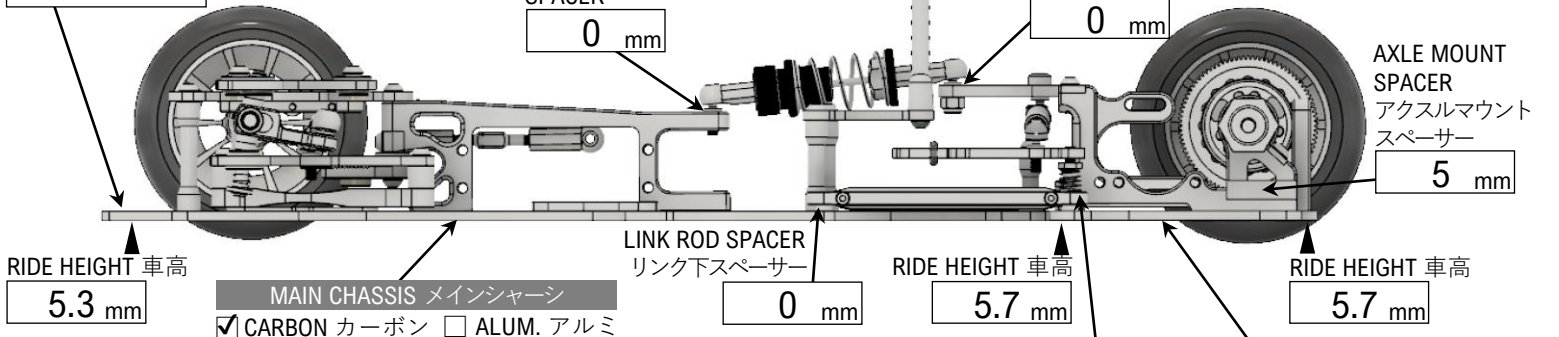
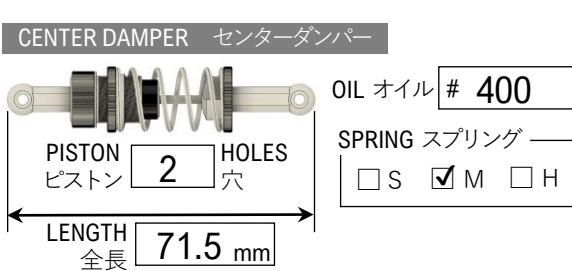
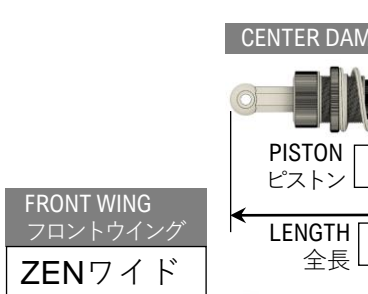

TIRE SETTING タイヤセッティング

<input checked="" type="checkbox"/> RUBBER ゴム	<input type="checkbox"/> FOAM スポンジ
Front フロント	Rear リヤ
TIRE 種類 田宮SP1399J/T	TIRE 種類 田宮OP1199J/T
DIAMETER 直径 mm	DIAMETER 直径 mm
ADDITIVE グリップ剤 マニアリ	ADDITIVE グリップ剤 マニアリ
ADDITIVE TIME 時間 10分	ADDITIVE TIME 時間 15分

MOTOR モーター

MOTOR モーター	ファントム21.5t
PINION GEA ピニオンギヤ	20T
SPUR GEAR スパーギヤ	112T
ESC アンプ	G-Force TS160
BATTERY バッテリー	G-STYLE
BODY ボディ	GONZO
TOTAL WEIGHT 全備重量	982g

ROTOR ローター

ROLLOUT 指数	
FINAL RATIO ギヤ比	

REAR WING リヤウイング

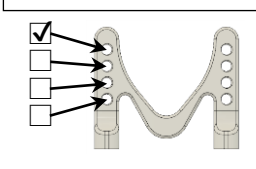

MEMO メモ ※タイヤ回転数3500rpm規制、Fタイヤショルダーグレー
※Fウイングはポリカフラップ2段にガーニー折り曲げ4mm追加