

日付 Date	2023-01-15	名前 Name	Hiro Nakatani	サーキット TRACK NAME	RC スタジアムセイク
レース RACE	F1RCGP 2023-round 1	タイム BEST RECORD		コンディション CONDITION	<input type="checkbox"/> カーペット CARPET <input checked="" type="checkbox"/> アスファルト ASPHALT <input type="checkbox"/> FEW <input checked="" type="checkbox"/> MIDDLE <input type="checkbox"/> MANY 路面ギャップ TRACK GAP
天気 WEATHER	/ 気温 / 12°C 湿度 %	ベストラップ BEST LAP		路面温度 TRACK TEMP	LOW  HIGH
				路面グリップ TRACK TRACTION	<input type="checkbox"/> <input checked="" type="checkbox"/> <input type="checkbox"/> <input type="checkbox"/>

### ALUM. KNUCKLE アルミナックル

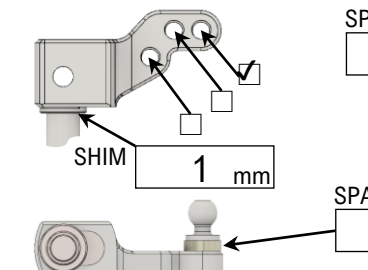

INLINE インライン  TRAIL トレール付

### FRONT AXLE フロントアクスル

### STEERING ARM ステアリングアーム

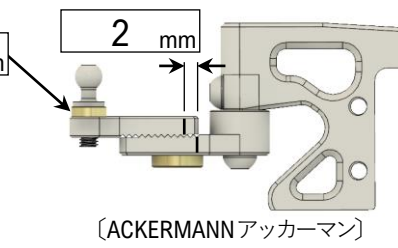

### FRONT SECTION フロントサスペンダー

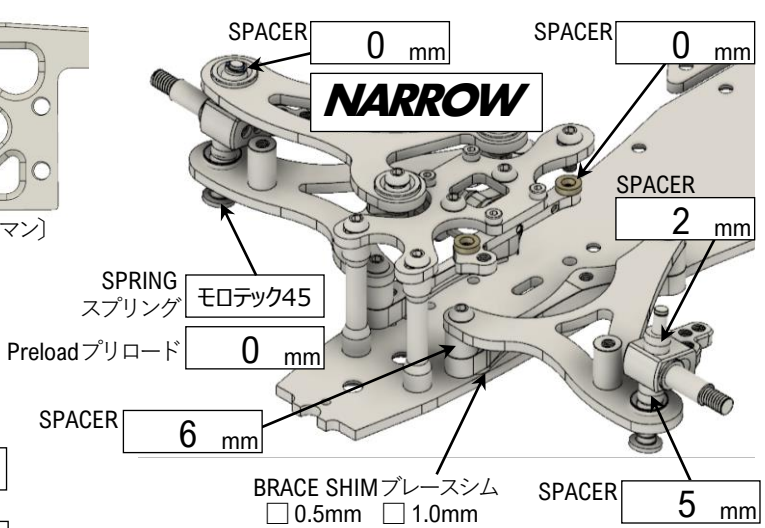

### CENTER DAMPER センターダンパー

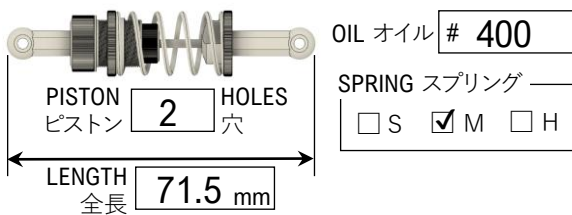

### FRONT WING フロントウイング

ZENワイド

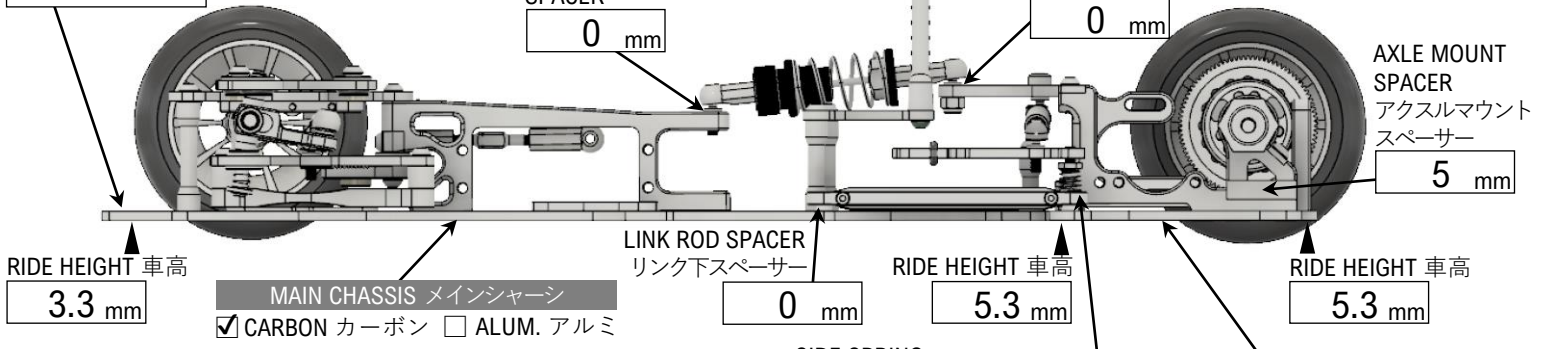

TOE トー角 0.5°  IN トーイン  OUT トーアウト

SIDE SPRING サイドスプリング PソフトⅡ  
Preloadプリロード 1 mm

BOTTOM PLATE ボトムプレート  CARBON カーボン  ALUM. アルミ

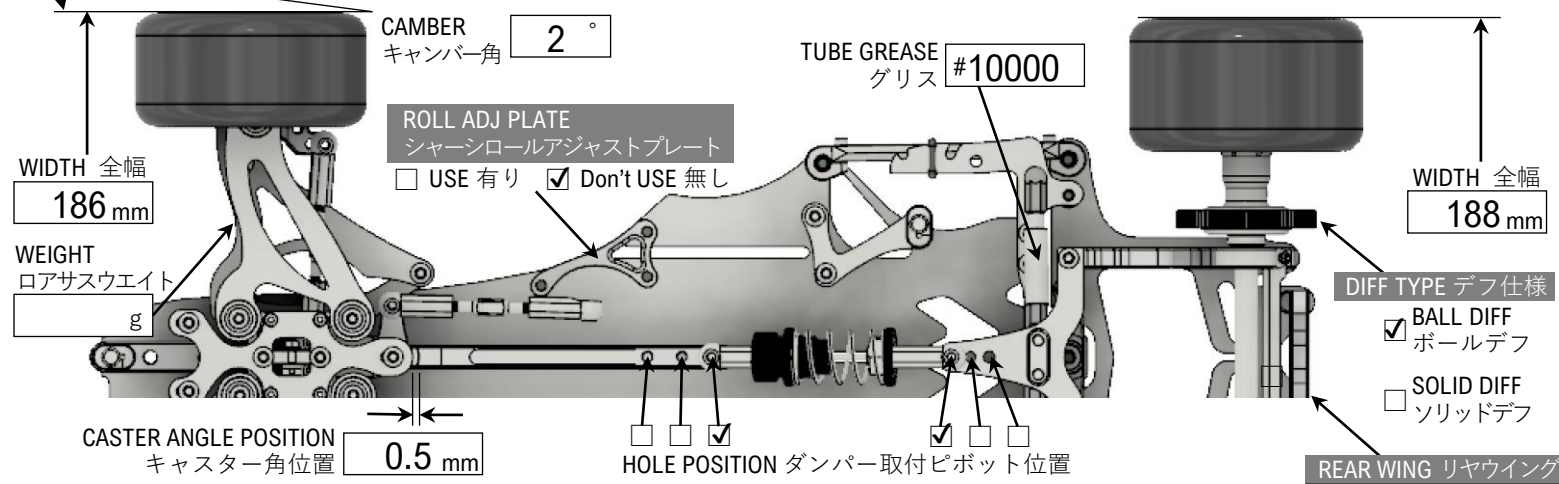

### TIRE SETTING タイヤセッティング

<input checked="" type="checkbox"/> RUBBER ゴム	<input type="checkbox"/> FOAM スポンジ
Front フロント	Rear リヤ
TIRE 種類 Sweep V5S	TIRE 種類 Sweep V4S24
DIAMETER 直径 mm	DIAMETER 直径 mm
ADDITIVE グリップ剤 マイティ黄色	ADDITIVE グリップ剤 マイティ黄色
ADDITIVE TIME 時間 10分	ADDITIVE TIME 時間 10分

MOTOR モーター 21.5t	ROTOR ローター
PINION GEA ビニオンギヤ 27T	SPUR GEAR スパーギヤ 93T
ESC アンブ G-Force TS160	BATTERY バッテリー
BODY ボディ GONZO	TOTAL WEIGHT 全備重量

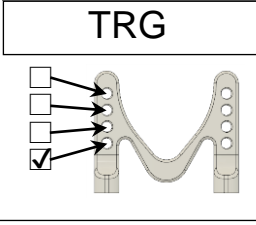

MEMO メモ ※タイヤ回転数5000rpm規制  
※F ウイングはオプションのポリカフラップ二段追加