

日付 Date	- -	名前 Name		サーキット TRACK NAME	
レース RACE		タイム BEST RECORD		コンディション CONDITION	
天気 WEATHER	気温 TEMP °C	湿度 HUMIDITY %	ベストラップ BEST LAP	<input type="checkbox"/> CARPET <input type="checkbox"/> ASPHALT <input type="checkbox"/> FEW <input type="checkbox"/> MIDDLE <input type="checkbox"/> MANY 路面ギャップ TRACK GAP	路面温度 TRACK TEMP °C 路面グリップ TRACK TRACTION LOW HIGH

### ALUM. KNUCKLE アルミナックル

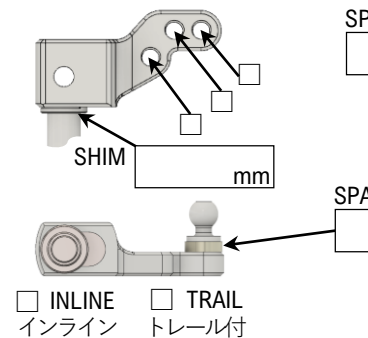

### STEERING ARM ステアリングアーム

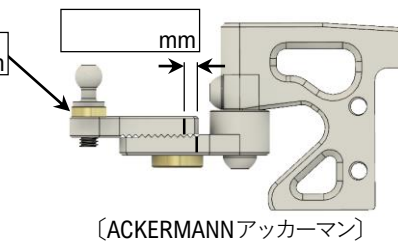

### FRONT SECTION フロントサスペンション

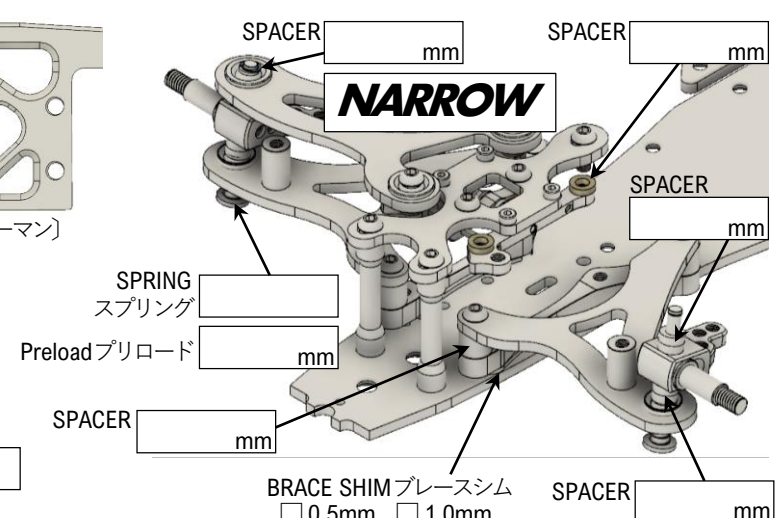

### FRONT AXLE フロントアクスル

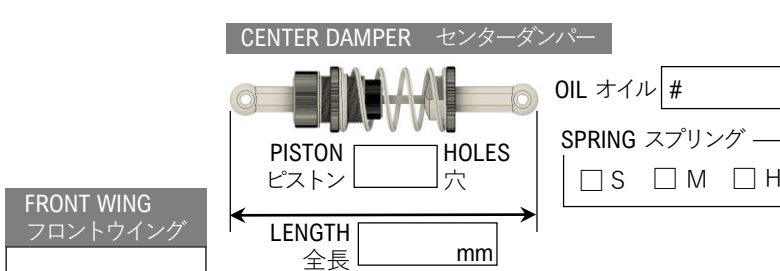

### FRONT WING フロントウイング

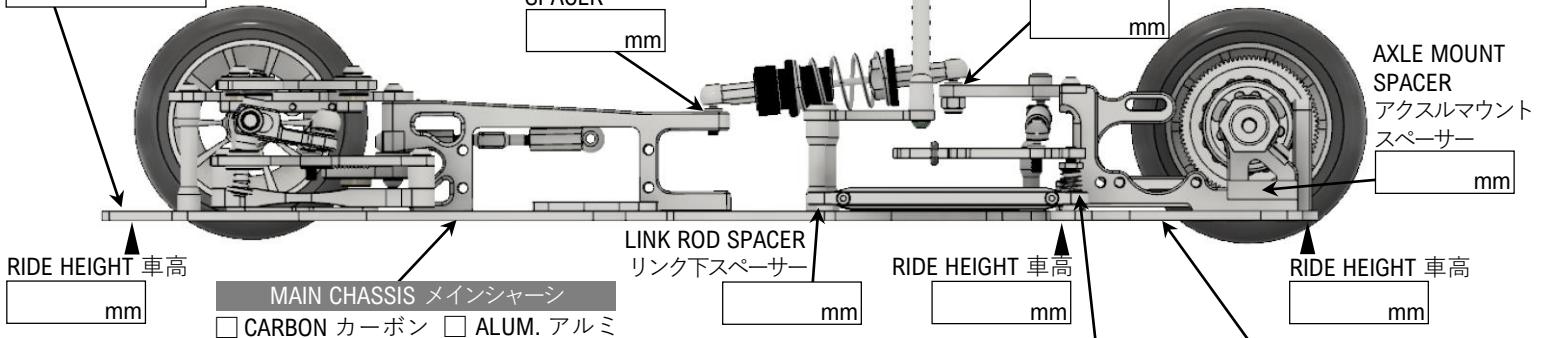

### TOE トー角

IN トーイン  OUT トーアウト

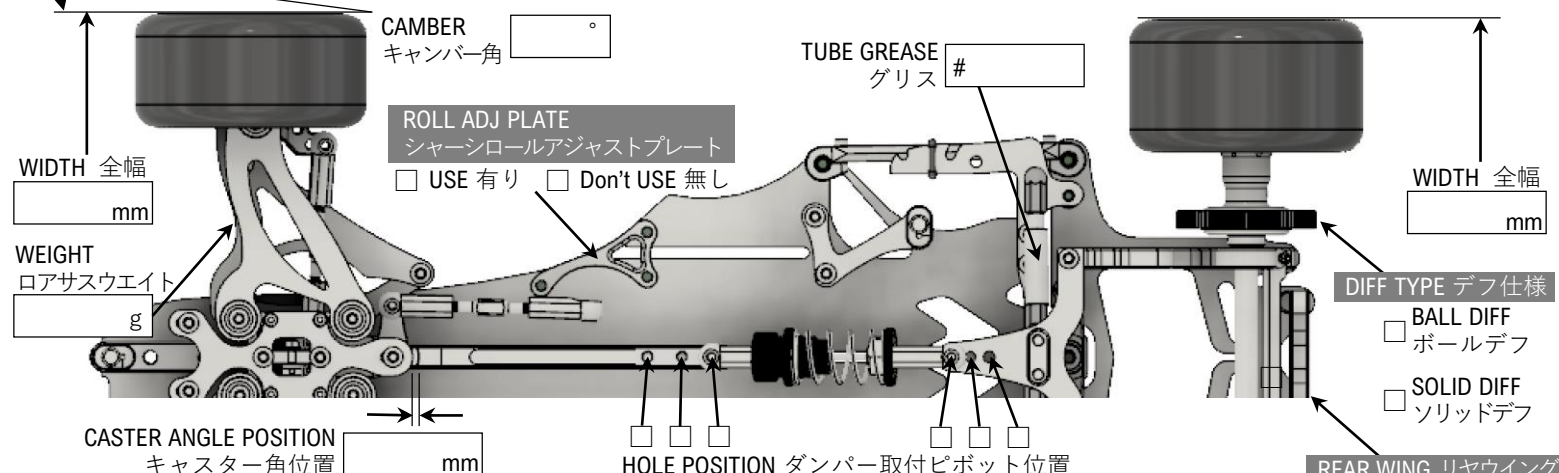

### TIRE SETTING タイヤセッティング

Front フロント	TIRE 種類 [ ]	Rear リヤ	TIRE 種類 [ ]
	DIAMETER 直径 [ ] mm		DIAMETER 直径 [ ] mm
	ADDITIVE グリップ剤 [ ]		ADDITIVE グリップ剤 [ ]
	ADDITIVE TIME 時間 [ ]		ADDITIVE TIME 時間 [ ]

MOTOR モーター [ ]	ROTOR ローター [ ]
PINION GEA ビニオンギヤ [ ]	SPUR GEAR スパーギヤ [ ]
ESC アンプ [ ]	BATTERY バッテリー [ ]
ROLLOUT 指数 [ ]	FINAL RATIO ギヤ比 [ ]
BODY ボディ [ ]	TOTAL WEIGHT 全備重量 [ ]

MEMO メモ

